

VC999[®]

85.47i

Bac de rétraction
Tunnel di ritrazione



Bac de rétraction VC999-85.47i

Le bac de rétraction VC999-85.47i utilise le procédé de rétraction par immersion répétée dans un bain d'eau chaude. Son fonctionnement entièrement automatisé lui permet d'obtenir une capacité de production élevée. Les convoyeurs de chargement et de déchargement électriques (option), actionnés par la commande principale, contribuent à l'automatisation du processus d'emballage. Ils permettent d'aligner ou de placer perpendiculairement le bac par rapport à la machine de mise sous vide.

Particularités

- Programmation électronique avec choix de langue
- Fabrication en acier inox
- Changement de disposition simple
- Extraction de vapeur réglable intégrée
- Capot à parois doubles et isolation de haute qualité
- Contrôle exact de la température et du niveau de l'eau avec sécurité de fonctionnement à sec
- Chauffage électrique et/ou à vapeur
- Timer pour chauffage automatique
- Programme de décalcifier automatisé
- Accès facile pour le nettoyage ou l'entretien

Tunnel di ritrazione VC999-85.47i

Il Tunnel di ritrazione VC999-85.47i lavora col principio dell'immersione sincronizzata nell'acqua calda. Grazie al funzionamento completamente automatico si ottiene un'alta capienza di uscita. I nastri trasportatori di carico e scarico (opzione) sono collegati al sistema di controllo principale, per automatizzare il processo di imballaggio. Inoltre, è possibile abbinare il Tunnel alla confezionatrice sottovuoto affinché lavorino in linea, sia su linea retta o ad angolo.

Caratteristiche speciali

- Controllo elettronico con selezione della lingua
- Struttura in acciaio inossidabile
- Cambio veloce della direzione di scorrimento
- Scarico incorporato e regolabile del vapore
- Isolamento dell'acqua con doppia parete
- Controllo esatto della temperatura e del livello dell'acqua con protezione di funzionamento secco
- Riscaldamento elettrico e/o a vapore
- Temporizzatore pre-riscaldamento
- Programma automatico per decalcare
- Facilmente accessibile per pulizia o manutenzione



Données techniques / Dati tecnici

| | VC999-85.47i |
|--|---|
| ① Chauffage électrique / Riscaldamento elettrico | 20.5 kW (30.5 kW) |
| ② Raccordement d'eau / Collegamento dell'acqua | R 1/2" externe / all'esterno |
| ③ Chauffage à vapeur / Riscaldamento a vapore | 6 - 8 bar / 0.5 kW / R 1/2" externe / all'esterno |
| ④ Raccordement air comprimé / Aria compressa | 6 - 8 bar / ID=9 mm |
| ⑤ Extraction de vapeur / Scarico del vapore | Ø 160 mm externe / all'esterno |
| Volume d'eau / Volume dell'acqua | 210 l |
| ⑥ Ecoulement d'eau / Scaricamento dell'acqua | R1 1/2" |
| Air comprimé / Consumo d'aria pressione | 17 NI /cycle /ciclo |
| Zone de passage / Dimensioni prodotto | 460 x 900 x 250 mm |
| Capacité / Velocità | ≤ 8 cycles /min. / ciclil/min |
| Temps d'immersion / Tempo di immersione | ≥ 1 sec. |

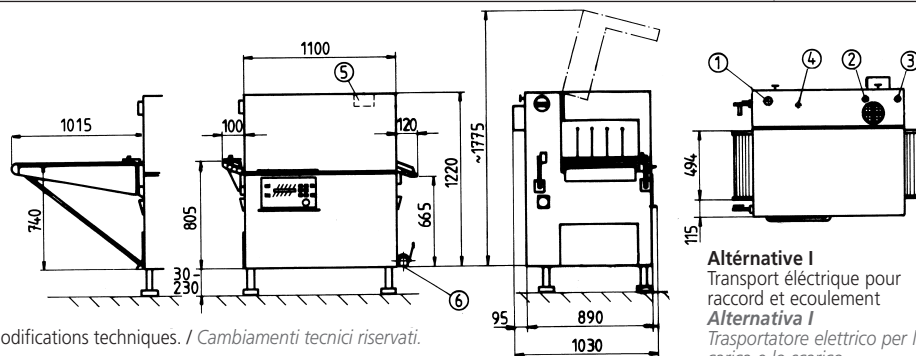

Sous réserve de modifications techniques. / Cambiamenti tecnici riservati.

Alternative I

Transport électrique pour raccord et écoulement

Alternativa I

Trasportatore elettrico per la carica e lo scarico

Alternative II

Transport à rouleaux

Alternativa II

Trasportatore con i rulli

CH: Inauen Maschinen AG, Melonenstrasse 2, CH-9100 Herisau, Tel. +41 71 35 35 900, Fax +41 71 35 35 901, info@vc999.ch

DE: Inauen Maschinen GmbH, Industriestrasse 10, D-78234 Engen, Tel. +49 7733 948 999, Fax +49 7733 948 998, info@vc999.de

AT: Inauen Maschinen GmbH, Landesstrasse 1, A-5302 Henndorf, Tel. +43 6214 7082, Fax +43 6214 70829, info@vc999.at

UK: VC999 UK Ltd., 2-4, Low Farm Place, Moulton Park Ind. Estate, GB-Northampton NN3 6HY, Tel. +44 1604 643 999, Fax +44 1604 499 994, info@vc999.co.uk

USA: VC999 Packaging Systems, 419 E. 11th Avenue, Kansas City, MO 64116, Tel. +1 816 472 8 999, Fax +1 816 472 1 999, sales.usa@vc999.com, www.vc999.com

CAN: VC999 Canada Ltd., 1740 St-Charles Blvd, Saint-Charles De Drummond, QC, J2C 558, Tel. +1 819 475 4032, Fax +1 819 475 2269, sales.canada@vc999.com

COL: VC999 Packaging Systems Americas, A.A.101010 Bogotá, Colombia, Tel. +1 816 256 2484, Fax +1 816 472 1 999, sales.americas@vc999.com

MEX: VC999 Packaging Systems Mexico, Fernando Mantes de oco 524, Col. Niños Héroes, Guadalupe, N.L. 67190, Tel./Fax +52 81 8361 5349, sales.mexico@vc999.com